



РУКОВОДСТВО ПО ЭКСПЛУАТАЦИИ

USERS MANUAL



ВНИМАНИЕ

Прочтите данное руководство перед эксплуатацией устройства и сохраните его для дальнейшего использования.

IMPORTANT

Read these instructions before use and retain for future reference

GRASS STRING TRIMMER BRUSH CUTTER БЕНЗОТРИММЕР-КУСТОРЕЗ

АРТ. 96201
96203

В данном руководстве рассмотрены правила эксплуатации и технического обслуживания триммеров DENZEL. Пожалуйста, обратите особое внимание на предупреждающие надписи. Нарушение инструкции может привести к порче оборудования или травме.



ВАЖНО

Значения символов, изображенных на изделии

	Прочитайте руководство пользователя перед использованием устройства.		Осторожно! Режущие элементы продолжают вращаться некоторое время и после отключения.
	Во время работы с инструментом используйте защитные очки, наушники и каску в том случае, если есть опасность падения каких-либо предметов.		Осторожно! Вращаются резы.
	Осторожно! Горячая поверхность.		Будьте бдительны! Срезанные материалы!!!
	Надевайте перчатки для защиты рук.		Акустический уровень мощности LWA в соответствии с директивами 2000/14/EC+2005/88/EC
	Используйте защитную обувь.		Максимальная частота вращения шпинделя режущей головки.
	Во время работы следите, чтобы посторонние люди находились на расстоянии не меньше 15 метров от места работы.		Максимальная частота вращения реза.

1. Одевайтесь надлежащим образом, то есть штаны, защитную обувь, спец. перчатки, каску, протектор лица или очки для защиты глаз и беруши или наушники для защиты органов слуха.
2. Дозаправка. Медленно откройте крышку бака для срабатывания давления внутри бака. Для запуска и во избежание возникновения пожара перейдите на 3 м от места, где вы дозаправляли агрегат.
3. Выключайте агрегат, прежде чем отклонить его.
4. Всегда крепко держите агрегат обеими руками.
5. Все крепежные элементы должны быть надежно затянуты. Никогда не пользуйтесь ненастроенными или неуккомплектованными устройствами.
6. Сохраняйте рукоятки сухими и чистыми от масла и смазки.
7. Режущая головка должна находиться как можно ближе к земле. Следите за тем чтобы мелкие предметы не попадали в режущую головку. При работе на склонах, вы должны находиться ниже агрегата. Никогда не косите и не режьте траву на склонах, если есть возможность поскользнуться или потерять равновесие.
8. Убедитесь, что рабочий участок очищен от мусора, который может вылететь из-под триммера во время работы.
9. Остерегайтесь контактов частей тела и одежды с

- режущей головкой при включении и в процессе работы триммера. Перед запуском двигателя убедитесь, что работе режущей головки ничего не мешает.
10. Остановите двигатель для проверки реза или лески.
11. Храните агрегат на безопасном расстоянии от работающих устройств, таких как газовые водонагреватели, сушильные аппараты, печи, работающие на жидком топливе, портативные нагревательные приборы и т. д.
12. Всегда следите, чтобы защитная крышка, режущая головка и двигатель были очищены от мусора.
13. Пользоваться оборудованием могут только взрослые, проинструктированные люди.
14. Осторожно! Испарения выхлопных газов ядовиты, токсичны!
15. Чрезвычайная остановка агрегата. В случае необходимости немедленной остановки агрегата, нажмите кнопку для остановки.
16. Этот прибор имеет сцепление, которое позволяет контролировать остановку вращения реза, в случае если прибор не работает.

Инструкция по технике безопасности

1. Придерживайтесь всех предостережений и инструкций относительно управления и установки режущего диска.
2. Режущий диск может оттолкнуться от материала, который не может срезать. Толчок резака может привести к ампутации конечностей. Посторонние лица должны находиться на расстоянии не менее 15 метров от работающего агрегата. Если резец во время работы соприкасается с инородным телом, выключите мотор и дайте резу остановиться полностью. Затем проверьте резец. Если резец покороблен или треснут, замените его.
3. Режущий диск выбрасывает материал. Вы можете быть ослеплены или травмированы. Используйте защитные очки, маску или каску и защитную обувь. До начала работы, очистите место работы от инородных тел (камни, бревна и т. д.). Люди и животные должны находиться на расстоянии 15 метров от места работы.
4. Проверяйте триммер и все аксессуары перед каждым использованием. Используйте только соответствующие аксессуары.
5. Режущий диск крутится по инерции после остановки. Резец на холостом ходу может порезать вас или людей рядом. Перед регулировкой режущего диска всегда выключайте мотор и дождитесь остановки вращения режущего диска по инерции.
6. 15-метровая зона безопасности должна соблюдаться постоянно, иначе возможны травмы и тяжелые последствия.

Важные меры предосторожности

1. Запрещается использование любых других видов топлива, кроме рекомендованных в данном руководстве. Придерживайтесь указаний раздела руководства «Топливо и смазка». Использование бензина допускается только в смеси с маслом для двухтактных двигателей. Несоблюдение инструкций может привести к аннулированию гарантий поставщика.
2. Запрещается курить во время дозаправки и управления агрегатом.
3. Запрещается использовать устройство без глушителя и правильно установленного защитного экрана глушителя.
4. Избегайте контакта с горящим глушителем и свежей зажигания.
5. Не работайте с агрегатом в неудобном положении, при отсутствии равновесия, на вытянутых руках или управляя агрегатом одной рукой. Всегда управляйте триммером обеими руками, обхватив рукоятки пальцами.
6. Не подминайте режущую головку над землей, не выключив устройство. Это может привести к серьезным травмам оператора.
7. Запрещается использовать устройство в любых целях, кроме как стрижка газонов и травы на садовых участках.

8. Не используйте устройство непрерывно в течение длительного времени. Рекомендуется делать перерывы.
9. Запрещается работать под влиянием алкоголя и наркотиков.
10. Перед работой убедитесь, что защитная крышка и/или экран установлены и находятся в исправном состоянии.
11. Запрещается дополнять, демонтировать или модифицировать какие-либо компоненты данного изделия. Несоблюдение указаний приведет к травмам, повреждению агрегата, что в свою очередь повлечет аннулирование гарантии поставщика.
12. Запрещается использовать триммер вблизи легко воспламеняющихся жидкостей или газов в помещениях или на открытом воздухе, так как это может привести к возгоранию или взрыву.
13. Не используйте другие режущие аксессуары. Используйте только запчасти и аксессуары TALON, произведенные для максимальной безопасности нашего изделия. В другом случае могут возникнуть травмы и неадекватная производительность. Используйте только резцы из данной комплектации.



КОМПЛЕКТАЦИЯ

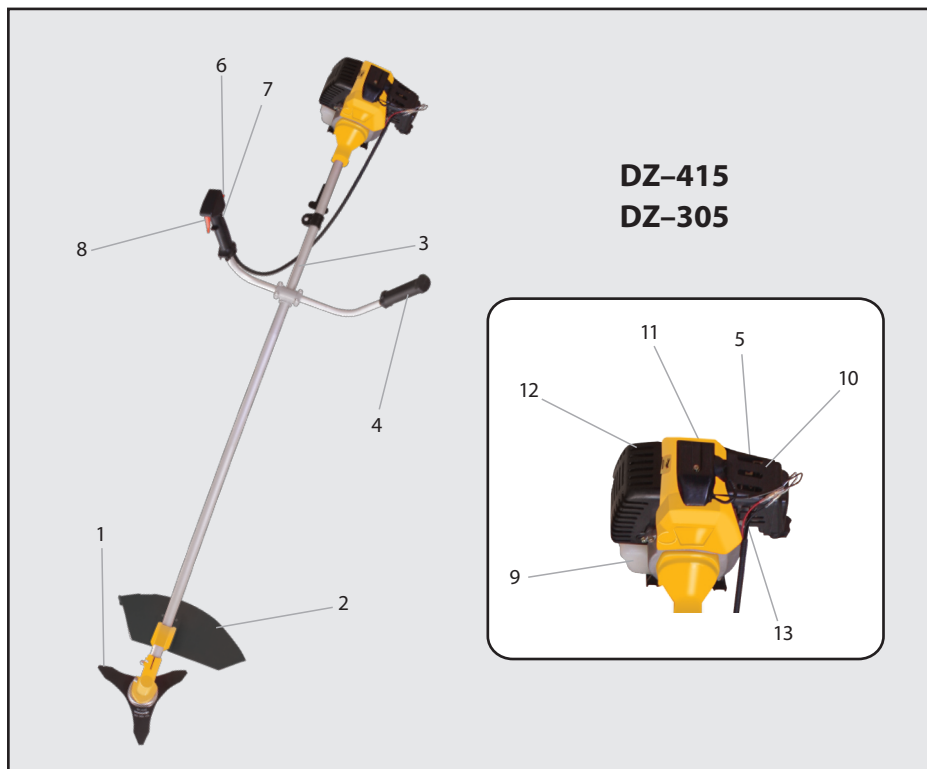

DZ-415

DZ-305

1. Режущий диск.
2. Защитный щиток.
3. Несущая штанга в сборе.
4. Рукоятка.
5. Рычаг воздушной заслонки.
6. ON/OFF включатель зажигания.
7. Блокиратор воздушной заслонки.
8. Регулятор воздушной заслонки.
9. Топливный бак.
10. Корпус воздушного фильтра.
11. Ручка ручного стартера.
12. Защитный экран глушителя.
13. Насос ручной подкачки топлива.

Также в комплект поставки входит:

1. Режущая головка.
2. Ремень.
3. Свечной ключ.

ОСТОРОЖНО! Прежде чем начать работу резцом, убедитесь, установлен ли он в соответствии с информацией из данного РУКОВОДСТВА.



КОМПЛЕКТАЦИЯ

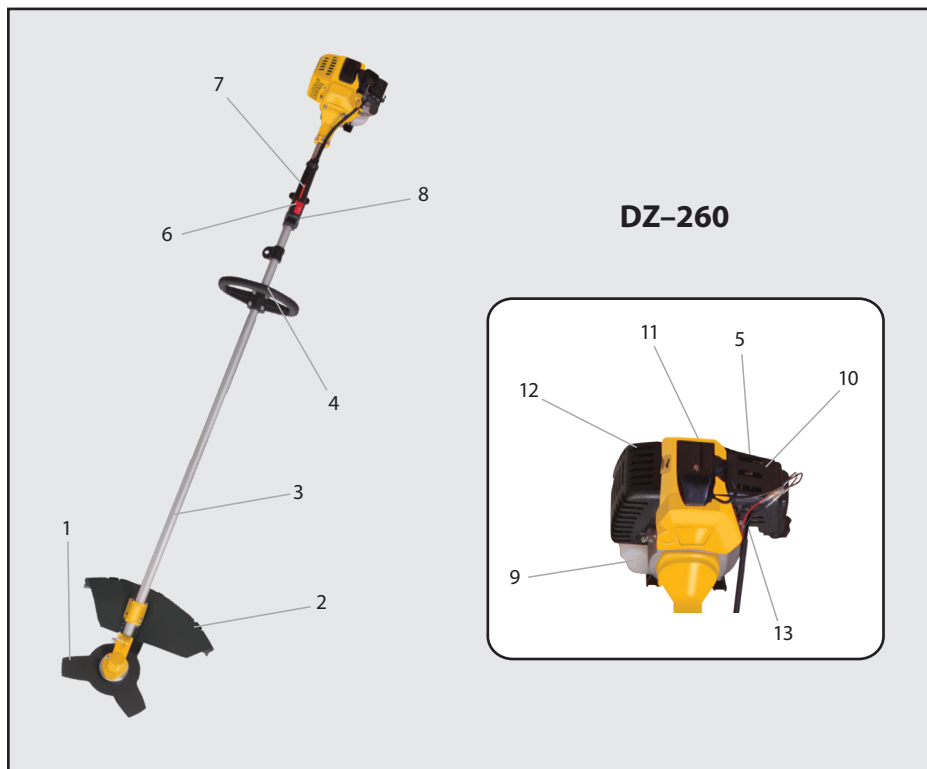

DZ-260

1. Режущий диск.
2. Защитный щиток.
3. Несущая штанга в сборе.
4. Рукоятка.
5. Рычаг воздушной заслонки.
6. ON/OFF включатель зажигания.
7. Блокиратор воздушной заслонки.
8. Регулятор воздушной заслонки.
9. Топливный бак.
10. Корпус воздушного фильтра.
11. Ручка ручного стартера.
12. Защитный экран глушителя.
13. Насос ручной подкачки топлива.

Также в комплект поставки входит:

1. Режущая головка.
2. Ремень.
3. Свечной ключ.

ОСТОРОЖНО! Прежде чем начать работу резцом, убедитесь, установлен ли он в соответствии с информацией из данного РУКОВОДСТВА.



ОСТОРОЖНО! Необходимо проводить сборку агрегата в соответствии с указаниями данного руководства, во избежание травм оператора.

УСТАНОВКА ШТАНГИ ВАЛА

Соедините штангу вала и двигатель 4 винтами, надавливая штангу по направлению к топливному баку (рис. 1).

1. Топливный бак
2. Винт соединительный
3. Штанга вала



Рис. 1

УСТАНОВКА РУКОЯТКИ DZ-260

1. Для установки рукоятки на прибор возьмите следующие компоненты из набора поставки: рукоятка, крепление и винты (рис. 1B).
2. Установите рукоятку к креплению на штанге и затяните 2 винта.

1. Рукоятка.
2. Болты.
3. Штанга вала.
4. Крепление.

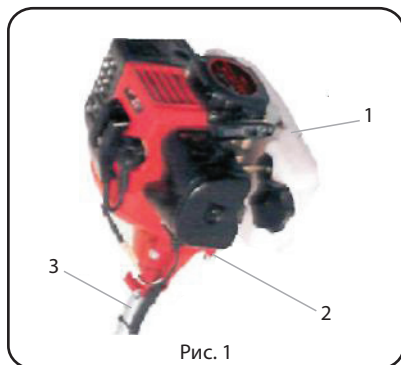

Рис. 1B

УСТАНОВКА РУКОЯТКИ DZ-305/DZ-415

Ослабьте 4 винта на креплении. Вставьте правую и левую части рукоятки в крепление и затяните винты (рис. 1A).

1. Крепление
2. Левая ручка
3. Правая ручка
4. Болты

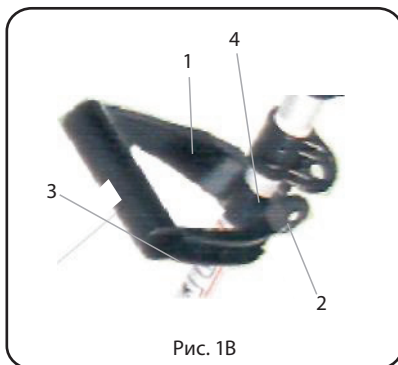

Рис. 1A

УСТАНОВКА ЩИТКА

1. Снимите муфту с кожуха штанги.
2. Насадите щиток на кожух и выровняйте до совпадения. Вставьте винты и затяните их надежно.
3. Установите муфту и убедитесь, что кожух на месте, иначе муфта будет стирать кожух.

УСТАНОВКА РЕЖУЩЕЙ ГОЛОВКИ

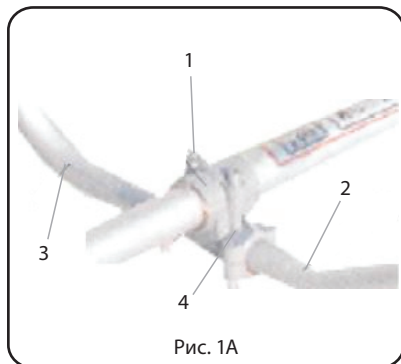
1. Установите муфту (А), убедившись, что прокладка муфты (В) на месте (рис. 3А).
2. Вставьте шпильку (С) и насадите режущую головку на штангу. Затяните ручную режущую головку (рис. 3В и 3С).



Рис. 3А



Рис. 3В

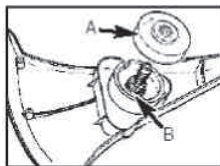

Рис. 3С

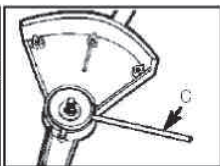

Рис. 3Д

УСТАНОВКА РЕЖУЩИХ ДИСКОВ

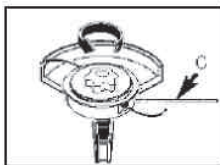

ПРЕДОСТЕРЕЖЕНИЕ! Никогда не используйте агрегат, если режущий диск надщерблен, треснут, без одного зубца и т.д. В этом случае замените его немедленно.

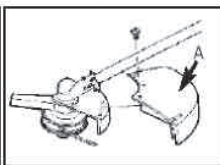

ПРЕДОСТЕРЕЖЕНИЕ! Ни в коем случае не работайте, если отсутствует щиток режущего диска. Также не работайте, если щиток поврежден.



ПРЕДОСТЕРЕЖЕНИЕ! Устанавливайте и проводите замену режущих дисков в рукавицах.

1. Для установки реза Вам понадобятся инструменты, указанные на рисунке (отвертка в комплекте отсутствует), шпилька (В), гайка (С), режущий диск (D), отвертка (Е), фланец (F), ключ (G) (рис. 4А).
2. Снимите 3 винта (Н). Снимите щиток (А). С помощью шпильки зафиксируйте муфту и снимите режущую головку за часовой стрелкой (рис. 4В).
3. Оставьте шпильку на месте.



ОСТОРОЖНО! Убедитесь, что центральное отверстие режущего диска четко совпадает с валом муфты.

4. Установите резец (D), как указано на рис. 4С.
5. Внимание на зубцы!

6. Установите фланец (F) ровной поверхностью до режущего диска (рис. 4С).

7. Затяните гайку (С) надежно, против часовой стрелки ключом (G). Снимите шпильку (рис. 4D).



ВАЖНО: Убедитесь, что режущий диск отцентрирован правильно.

8. Установите шплинт (K) (рис. 4Е). Концы шплинта согните, чтобы он не выпал.



Рис. 4А



Рис. 4С

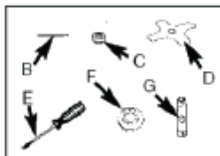

Рис. 4D

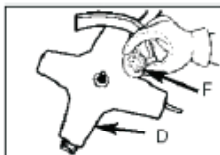
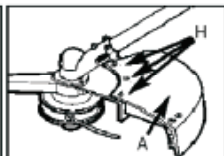

Рис. 4Е

ПЛЕЧЕВОЙ РЕМЕНЬ БЕЗОПАСНОСТИ

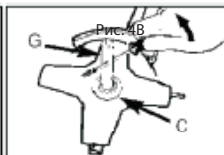

ОСТОРОЖНО! Всегда одевайте плечевой ремень, работая с агрегатом и резцом. Прикрепите ремень к триммеру после пуска агрегата, пока мотор работает на холостом ходу. Выключите двигатель, соединяя плечевой ремень.

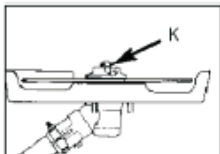
ВАЖНО: После установки режущих аксессуаров придерживайтесь следующих требований:

1. Установите ремень так, чтобы он находился поверх левого плеча.
 2. Прикрепите зажим ремня к кольцу, прикрепленному к штанге.
 3. Отрегулируйте длину плечевого ремня с условием, что режущая головка параллельна земле, так как она свисает с ремня. Сделайте несколько движений без включенного двигателя, чтобы определить правильное равновесие.
- ВАЖНО:** Отсоедините плечевой ремень от агрегата до запуска двигателя.

РЕКОМЕНДУЕМЫЙ ТИП МАСЛА

Рекомендуется использовать высококачественное масло, предназначенное для 2-тактных двигателей с воздушным охлаждением. Не используйте масло для лодочных моторов, мотоциклов и т.д.

РЕКОМЕНДУЕМЫЙ ТИП БЕНЗИНА

Всегда используйте чистый не этилированный бензин марки АИ - 92.

ИНСТРУКЦИЯ ПО СМЕШИВАНИЮ БЕНЗИНА И МАСЛА

Старая и/или приготовленная в неправильном соотношении топливная смесь является главной причиной неустойчивой работы двигателя, а также возможного выхода его из строя.

ТОПЛИВО

Для лучшей производительности и без проблемной работы агрегата используйте соответствующее топливо в пропорции 40:1 с маслом для 2-тактных двигателей. Смотрите пропорции в таблицах топливной смеси.



ОСТОРОЖНО! Не смешивайте бензин с маслом в топливном баке. Также не используйте топливную смесь, которая хранилась более 90 дней.

ТОПЛИВНАЯ СМЕСЬ

Добавьте масло в соответствующую канистру или цистерну, затем добавьте топливо, чтобы оно смешалось с маслом. Помешайте (потрясите) канистру для лучшего смешения.



ОСТОРОЖНО! Отсутствие смазки аннулирует гарантию двигателя. Топливо и масло должно смешиваться в пропорции 25 грамм / 1 литр.

ТОПЛИВО И СМАЗКА



Топливо и масло в пропорции 25 граммов на 1 литр

ТАБЛИЦА ТОПЛИВНОЙ СМЕСИ

Бензин (в литрах)	Двухтактное масло (в граммах)
1	25
5	125
20	500
Формула смеси	На один литр бензина 25 граммов масла

СОВЕТЫ ПРОФЕССИОНАЛОВ

Накопленная нами статистика свидетельствует, что наиболее характерными ошибками при эксплуатации бензиновых триммеров являются:

- 1.Неправильно приготовленная топливная смесь.** При выборе соотношения бензин / масло придерживайтесь только рекомендаций фирмы производителя триммера, не обращая внимания на соотношение бензин / масло, которое указано на упаковках с маслом различных фирм-производителей масла.
- 2.Перегрев двигателя.** Обязательно после выработки топлива из топливного бака дайте двигателю остыть перед следующей заправкой топлива. В противном случае возможен перегрев двигателя «Регулярно очищайте систему охлаждения двигателя от остатков скошенной травы.

ПОДГОТОВКА К РАБОТЕ

Смешайте бензин с маслом в требуемой пропорции. Залейте смесь в топливный бак.

ЗАПУСК ДВИГАТЕЛЯ

1. Переведите выключатель зажигания «ON/OFF» в положение «ON».
2. Нажмите на кнопку насоса подкачки топлива 10 раз и подождите 10 с. Если топливо не заполнило колпачок нажмите кнопку ещё несколько раз.
3. Установите рычаг управления воздушной заслонки карбюратора в положение «ON».
4. Разместив триммер на земле нажмите и удерживайте рычаг газа в положении «полный газ»
5. Легко потяните ручку стартера до зацепления.
6. После этого несколько раз потяните ручку стартера, сначала — плавно, потом — быстро, до тех пор, пока двигатель не запустится.
7. Переведите рычаг управления воздушной заслонкой в положение «OFF».

Примечание:

Если двигатель не запускается после нескольких попыток, повторите все операции с пункта 3.

8. Удерживая рычаг газа нажатым, прогрейте двигатель в течении 5–10 секунд.
9. При запуске прогретого двигателя воздушную заслонку не закрывать.

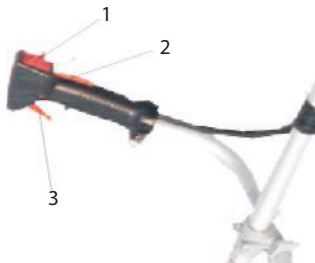

1. Кнопка Вкл./Выкл.
2. Блокиратор воздушной заслонки.
3. Регулятор воздушной заслонки.

Примечание:

Всегда тяните шнур стартера только прямо. Вытягивание шнура стартера под углом приведет к трению о края выходного отверстия, к повреждению стартера и быстрому стиранию и износу шнура. Всегда удерживайте ручку при втягивании шнура обратно. Никогда резко не отпускайте пусковую ручку, если шнур находится в вытянутом положении, так как это может привести к преждевременному износу стартера.

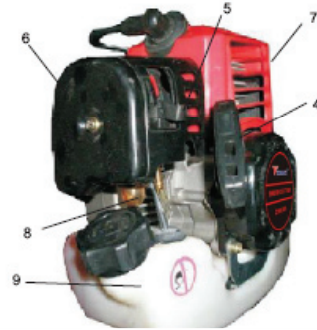

4. Ручка ручного стартера.
5. Рычаг воздушной заслонки.
6. Корпус воздушного фильтра.
7. Защитный экран глушителя
8. Насос ручной подкачки топлива.
9. Топливный бак.

ОСТАНОВКА ДВИГАТЕЛЯ

Отпустите рычаг газа. Двигатель должен немного остыть, работая на холостых оборотах. Переведите переключатель зажигания в положение «OFF».



ОСТОРОЖНО! После выработки топливной смеси из топливного бака необходимо дать двигателю остыть перед следующей заправкой топлива. Иначе возможен перегрев двигателя, что приводит к задирам поршня и цилиндра. Такая поломка не является гарантийным случаем.

ДОПОЛНИТЕЛЬНЫЕ МЕРЫ ПРЕДОСТОРОЖНОСТИ

Перед началом работы еще раз прочтите данное РУКОВОДСТВО ПО ТЕХНИКЕ БЕЗОПАСНОСТИ.

ОСТОРОЖНО/ПРЕДОСТЕРЕЖЕНИЕ

1. Если у вас нет опыта работы с триммером, попрактикуйтесь на приборе с ВЫКЛЮЧЕННЫМ ДВИГАТЕЛЕМ.
2. ВСЕГДА ОЧИЩАЙТЕ рабочую зону от мусора, консервных банок, бутылок, булыжников и т.д. Осколочные предметы могут нанести серьезные травмы оператору или сторонним наблюдателям или же повредить прибор. Если триммер отбросит какой-либо предмет, немедленно выключайте двигатель и проверьте прибор. Никогда не пользуйтесь поврежденным или неисправным устройством.
3. Выполняйте скашивание или подрезание травы на полных оборотах. Двигатель не должен работать медленно при запуске или во время срезания травы.
4. Используйте оборудование только для подрезания или скашивания травы.
5. НИКОГДА не поднимайте режущую головку включенного триммера выше уровня колен.
6. НЕ ПОЛЬЗУЙТЕСЬ ТРИММЕРОМ в непосредственной близости от других людей или животных. При скашивании или подрезании травы расстояние между оператором, другими людьми и животными должно составлять не менее 15 метров.
7. При выполнении работ по снятию всего слоя растительности при помощи лесочной косилки расстояние между оператором, другими людьми и животными должно составлять не менее 30 метров.
8. Выполняя работы на склоне, всегда стойте за режущим агрегатом. Не работайте на склонах и возвышенностях, если существует опасность соскальзывания и потери равновесия.

ВЫТЯГИВАНИЕ РЕЖУЩЕЙ ЛЕСКИ



ОСТОРОЖНО! Режущая головка не предназначена для стальной проволоки или проволоки в пластмассовой оболочке. Использование этих материалов может привести к серьезным травмам.

Для вытягивания режущей лески запустите двигатель при открытой воздушной заслонке и «надавите» режущей головкой на траву. Прибор автоматически выпустит леску. Нож щитка обрежет лишнюю леску (рис. 11А).



ПРЕДОСТЕРЕЖЕНИЕ! Необходимо периодически очищать прибор от накопившейся травы, чтобы предотвратить перегрев несущей штанги. Обрезки травы могут накаливаться, если трава наматывается на штангу под щитком (рис. 11В). Это мешает охлаждению штанги. Удалите обрезки травы при помощи отвертки или иного инструмента.



Рис. 11А



Рис. 11В

ПРОЦЕДУРА СТРИЖКИ

Прибор, оснащенный щитком и режущей головкой, может подрезать травинки и скосить высокую траву в самых труднодоступных местах – вдоль изгородей, стен, фундаментов и вокруг деревьев. Кроме того, триммером можно полностью удалить растительность для облегчения работы по подготовке сада или расчистки определенного участка.

ВАЖНО: Даже осторожное подрезание травы вдоль фундаментов, кирпичных или каменных стен, изгибов и т.д. приведет к ускоренному износу лески.

ПОДРЕЗАНИЕ/СКАШИВАНИЕ ТРАВЫ

Водите триммером из стороны, как при работе серпом. Не наклоняйте режущую головку в процессе работы. Проверьте высоту скашивания на пробном участке. Держите режущую головку на одном уровне для выполнения ровного среза (рис. 12А).



Рис. 12А

ПОДРЕЗАНИЕ ТРАВЫ В ОГРАЖДЕННОМ ПРОСТРАНСТВЕ

Держите триммер прямо перед собой с легким наклоном, чтобы режущая головка находилась над землей и леска срезала траву на нужном уровне. Работать триммером нужно всегда в направлении от себя. Никогда не направляйте триммер на себя.

ПОДРЕЗАНИЕ ТРАВЫ ВДОЛЬ ИЗГОРОДЕЙ

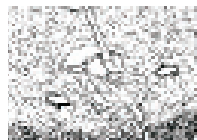
Подрезать траву вдоль решетчатых изгородей, штакетных заборов, каменных стен и фундаментов нужно медленно и осторожно, чтобы леска не задевала преграду. Контакт лески с камнем, кирпичной стеной или фундаментом приведет к ее обрыву или износу. Контакт лески с изгородью также приведет к ее обрыву.

ПОДРЕЗАНИЕ ТРАВЫ ВОКРУГ ДЕРЕВЬЕВ

Стригите траву вокруг стволов деревьев, медленно приближаясь к ним, чтобы леска не касалась коры. Ходите вокруг деревьев и стригите слева направо. Приближайте к траве или сорнякам конец лески и слегка наклоняйте триммерную головку вперед.



ОСТОРОЖНО! Будьте особо бдительны во время обнажения почвы. Удерживайте расстояние между оператором и другими людьми и животными во время этой операции.

ОБНАЖЕНИЕ ПОЧВЫ

При этой операции происходит полное удаление растительности до самого грунта. Для этого наклоняйте кордовую головку примерно на угол 300 градусов влево. Регулируя рукоятки, вы можете улучшить управляемость во время этой операции. Не пытайтесь выполнять эту работу, если есть опасность травмировать отскакивающим мусором, оператора, других людей или повредить имущество.



Рис. 12В

НЕ ПОДМЕТАЙТЕ ТРИММЕРОМ

Подметание триммером может привести к повреждению головки и всего агрегата.

РЕЗКА

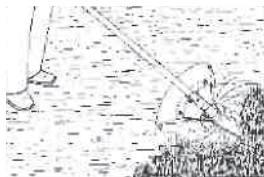

ОСТОРОЖНО! Прежде чем начать работу резцом, убедитесь, установлен ли он в соответствии с информацией из данного РУКОВОДСТВА.

РЕЗКА СОРНЯКА

Кошение сорняка. Кошение необходимо производить передвигая резец из стороны в сторону. Движения от пояса. Эта операция наиболее эффективна с травяными сорняками и другой похожей растительностью. Нельзя использовать триммер для резки больших кустообразных сорняков или деревьев. (Рис. 13).



Рис. 13



ПРЕДОСТЕРЕЖЕНИЕ! Не используйте данные резы для резки кустов и молодых деревьев.

ИСПОЛЬЗОВАНИЕ КУСТОРЕЗА

КОШЕНИЕ. Щеточные резы могут использоваться для мелкого резания. Не рекомендуется использовать для большой растительности.

ЗАЕДАНИЕ. Очень высокие растения, как и молодые побеги деревьев, могут наклоняться под силой своего веса. Рекомендуется обрезать их с внешней стороны сгиба. Если резец запутается во время резки, двигатель останавливается немедленно. Поднимите прибор вверх, чтобы во время очищения от запутавшихся остатков избежать поломки и повреждения режущего диска.

КАК ИЗБЕЖАТЬ ОБРАТНОГО УДАРА

Обратный удар возникает в случае прикасания резаца и твердого предмета, дерева, камня. В результате возникает сила отбрасывающая резец назад по дуге. Обратный удар может привести к потере равновесия и к травме оператора или посторонних. Не используйте резуку возле металлических ограждений и т.д. Щиток разработан для уменьшения риска возникновения обратного удара. Разместите дерево против ствола (А), чтобы вращение резаца продолжалось до (А) (рис.14).



Рис. 14

ЗАМЕНА ЛЕСКИ

1. Поверните фиксатор (А) против часовой стрелки и снимите его. (рис. 15А).
2. Снимите бобину (С) и пружину (D) со шпинделя (Е).
3. Удалите остатки лески (В).
4. Сложите пополам (9,8 м) кусок лески, шириной 0,24 или 0,27 мм. Поместите образовавшийся изгиб в одну из прорезей (G) делителя бобины. (рис. 15В).
5. Намотайте леску по часовой стрелке, как указано на рис.15С, натягивая ее так, чтобы каждая половина лески находилась по свою сторону делителя бобины. Наматывайте, пока не останутся концы длиной до 15 см.
6. Зафиксируйте каждый конец лески (В) в прорези (G) на противоположных сторонах бобины (рис. 15 D).
7. Установите пружину (D) на шпindel (Е). Вставьте каждый конец лески через ушко (U) в корпус (F) (рис. 15Е).
8. Опустите бобину (С) в корпус (F), подавая леску через ушки (U). Убедитесь, что пружина (D) села в бобину (С) (рис.15Е).
9. Когда бобина (С) оказалась на месте, нажмите на нее, сжимая пружину (D). Резко потяните каждый конец лески (В), чтобы освободить ее из прорезей (G) (рис. 15F).
10. Продолжайте нажимать на бобину, пока фиксатор (А) не будет повернут по часовой стрелке на шпindel (Е). Затяните надежно фиксатор (А), но только усилием руки (рис. 15Н).
11. Отрежьте излишек лески, оставьте 13см. это уменьшит нагрузку на двигатель во время запуска и разогрева (рис. 15Н).

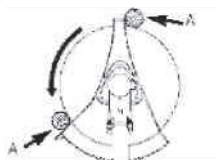

Рис. 15А



Рис. 15В

Рис. 15С

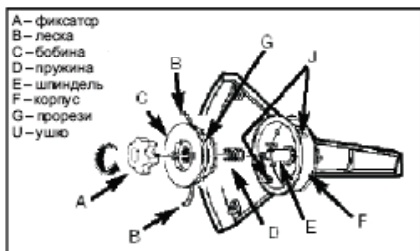

Рис. 15D

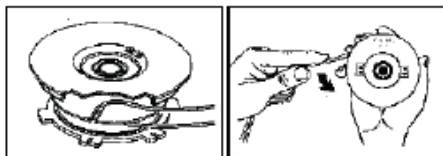

Рис. 15F



Рис. 15G

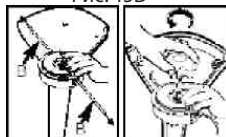

Рис. 15Е



Рис. 15Н

ВОЗДУШНЫЙ ФИЛЬТР

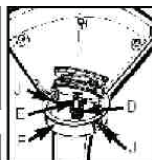

ПРЕДОСТЕРЕЖЕНИЕ! Никогда не пользуйтесь триммером без воздушного фильтра. Следите за чистотой воздушного фильтра. В случае повреждения его, замените фильтр на новый.

Чистка воздушного фильтра

1. Нанесите на защелку (А), фиксирующую крышку фильтра (В) и извлеките фильтр (С) из корпуса (рис. 16).
 2. Помойте фильтрующий элемент в мыльной воде. Не используйте бензин!
 3. Высушите фильтрующий элемент.
 4. Установите фильтр на место.
- ВАЖНО:** Замените фильтр, если он изношен, поврежден или не может быть очищен.



Рис. 16

КРЫШКА ТОПЛИВНОГО БАКА/ТОПЛИВНЫЙ ФИЛЬТР

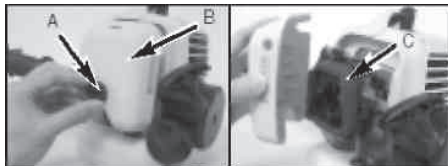

Перед выполнением этой операции следует удалить топливо из устройства и поместить в отвечающий требованиям контейнер. Снимайте крышку топливного бака медленно для давления внутри бака.

1. Снимите крышку (А) топливного бака с бака (В), чтобы извлечь из него топливный фильтр (D). Используйте крючок из стальной проволоки (С) или скрепку для бумаги (рис.17А и 17В).
2. Извлеките фильтр (А), выкручивая.
3. Замените топливный фильтр (D).

ВАЖНО: Никогда не пользуйтесь триммером без топливного фильтра, это может привести к внутренним повреждениям двигателя!



Рис. 17А



Рис. 17В



Рис. 17С

РЕГУЛИРОВКА КАРБЮРАТОРА

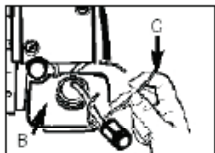
Карбюратор был отрегулирован для обеспечения оптимальной работы на заводе-производителе. При необходимости выполнения дополнительной регулировки обратитесь в ближайший авторизованный центр.

СВЕЧА ЗАЖИГАНИЯ

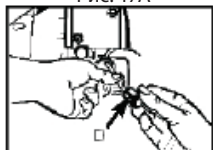
1. Зазор свечи зажигания — 0,635 мм (рис. 18).
2. Ввертите свечу в двигатель и затяните моментом 105–130 футо-дюймов (12–15 н м). Установите колпак свечи зажигания.



Рис. 18



Рис. 19

ЗАТОЧКА ЛЕЗВИЯ ЗАЩИТНОЙ КРЫШКИ

1. Снимите нож (А) защитной крышки.
2. Закрепите нож в верстачных тисках. Заточите плоским напильником, сохраняя угол режущей кромки. Заточивайте нож только в одном направлении.

ХРАНЕНИЕ УСТРОЙСТВА

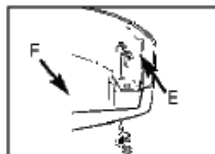

ОСТОРОЖНО! Несоблюдение указаний инструкции может привести к образованию нагара в карбюраторе и проблемам с запуском двигателя, либо постоянными неисправностями после хранения.

1. Выполняйте все указания, приведенные в разделе «Руководство по обслуживанию».
2. Выполняйте чистку корпуса двигателя, несущей штанги, щитка и режущей головки.
3. Опорожните топливный бак.
4. Запустите двигатель.
5. Двигатель должен работать на холостом ходу, пока агрегат не остановится. Это поможет очистить карбюратор от топлива.
6. Подождите, пока двигатель остынет (около 5 минут).
7. Выверните свечу зажигания с помощью свечного ключа.
8. Залейте 1 чайную ложку неразбавленного моторного масла для 2-тактных двигателей в камеру сгорания. Несколько раз плавно потяните за шнур стартера, чтобы масло покрыло внутренние компоненты. Замените свечу зажигания.
9. Храните устройство в прохладном, сухом месте, на безопасном расстоянии от возможных источников возгорания, таких как печи, водонагреватели и т.д.

ПОДГОТОВКА К РАБОТЕ ПОСЛЕ ХРАНЕНИЯ

1. Выверните свечу зажигания.
2. Резко потяните шнур стартера для очистки камеры сгорания от избытков масла.
3. Очистите свечу зажигания и отрегулируйте зазор, либо установите новую свечу зажигания с надлежащим зазором.
4. Подготовьте прибор к работе.
5. Залейте в топливный бак топливную смесь.

НЕИСПРАВНОСТЬ	ВЕРОЯТНАЯ ПРИЧИНА	СПОСОБЫ УСТРАНЕНИЯ
Двигатель не запускается или двигатель запускается, но триммер не работает	Неверный порядок запуска двигателя	Следуйте указаниям руководства по эксплуатации
	Неверная регулировка карбюратора	Обратитесь в авторизованный сервисный центр
	Засорилась свеча зажигания	Очистите свечу зажигания/отрегулируйте зазор или замените свечу
	Засорился топливный фильтр	Замените топливный фильтр
Двигатель запускается, но теряет мощность	Неправильное положение рычага воздушной заслонки	Приведите рычаг воздушной заслонки в положение РАБОТА.
	Засорился воздушный фильтр	Извлеките и почистите или замените фильтр
	Неверная регулировка карбюратора	Обратитесь в авторизованный сервисный центр
Двигатель работает неровно	Неверная регулировка карбюратора	Обратитесь в авторизованный сервисный центр
Двигатель теряет мощность под нагрузкой	Неправильный зазор у электродов свечи зажигания	Очистите свечу зажигания / отрегулируйте зазор или замените свечу
Двигатель работает с перебоями	Неверная регулировка карбюратора	Обратитесь в авторизованный сервисный центр
Избыточное образование дыма	Неподходящая топливная смесь	Используйте подходящую топливную смесь (40:1)

Спецификация

Модель	DZ-260	DZ-305	DZ-415
Тип двигателя	Воздушн. охлаждение 2-тактный	Воздушн. охлаждение 2-тактный	Воздушн. охлаждение 2-тактный
Рабочий объем двигателя	25.4 см ³	30.5 см ³	41.5 см ³
Масса триммера	6.5 кг	7.5 кг	8.5 кг
Емкость топливного бака	0,6 л	0,8 л	1 л
Режущая головка	Двухлесочная	Двухлесочная	Двухлесочная
Режущий диск	4 лопасти	4 лопасти	4 лопасти
Длина несущей штанги	66 см + 66 см	66 см + 66 см	66 см + 66 см
Ширина среза (леска) (режущий диск)	43 см 23 см	43 см 23 см	43 см 23 см
Рукоятка	«P» рукоять	«J» рукоять	«Vike» рукоять
Зажигание	Электронное	Электронное	Электронное
Управление	Центробежное сцепление	Центробежное сцепление	Центробежное сцепление
Уровень звукового давления	101.5 дБ (А)	101.5 дБ (А)	101.5 дБ (А)
Уровень звуковой мощности	110.5 дБ (А)	110.5 дБ (А)	110.5 дБ (А)
Макс. уровень звуковой мощности	112 дБ(А)	112 дБ (А)	112 дБ (А)
Уровень вибрации при работе: (леска) (режущий диск)	6.09 м/с ² 6.07 м/с ²	14.33 м/с ² 14.20 м/с ²	10.34 м/с ² 10.32 м/с ²
Уровень вибрации при холостом ходе: (леска) (режущий диск)	5.36 м/с ² 5.36 м/с ²	3.47 м/с ² 3.47 м/с ²	4.05 м/с ² 4.05 м/с ²
Максимальная мощность двигателя	0.9 кВт	1.21 кВт	1.67 кВт
Скорость вращения на рекомендуемой частоте: (леска) (режущий диск)	8500 об/мин 11000об/мин	8500 об/мин 11000об/мин	8500 об/мин 11000об/мин
Максимальная частота вращения: (леска) (режущий диск)	8500 об/мин 11000 об/мин	8500 об/мин 11000 об/мин	8500 об/мин 11000 об/мин
Холостой ход	3000±300 об/мин	3000±300 об/мин	3000±300 об/мин
Расход топлива	415.3 г/кВт/ч	415.3 г/кВт/ч	415.3 г/кВт/ч

**Гарантийные обязательства
компании ООО «МИР ИНСТРУМЕНТА»**

- При покупке изделия требуйте проверки его комплектности и исправности в Вашем присутствии, инструкцию по эксплуатации на русском языке и заполненный Гарантийный талон.
- При отсутствии у Вас правильно заполненного Гарантийного талона мы будем вынуждены отклонить Ваши претензии по качеству данного изделия.
- Убедительная просьба к Вам перед началом работы с данным изделием внимательно ознакомиться с инструкцией по его эксплуатации.
- Все условия гарантии соответствуют действующему законодательству РФ.
- Гарантийный срок на данное изделие составляет 12 месяцев и исчисляется со дня продажи.
- В случае устранения недостатков изделия, гарантийный срок продлевается на период, в течение которого оно не использовалось.
- Гарантийные обязательства распространяются только на неисправности, выявленные в течение гарантийного срока и обусловленные производственными или конструктивными факторами.
- Срок службы изделия – 5 лет (минимальный, установленный в соответствии с Законом "О защите прав потребителей").

Гарантийные обязательства не распространяются:**На неисправности изделия, возникшие в результате:**

- Несоблюдения пользователем предписаний инструкций по эксплуатации изделия.
- Механического повреждения, вызванного внешним ударным или другим любым воздействием.
- Применения изделия не по назначению.
- Стихийного бедствия.
- Неблагоприятных атмосферных и иных внешних воздействий на изделие, таких как дождь, снег, повышенная влажность, нагрев, агрессивные среды.
- Использования принадлежностей, расходных материалов и запасных частей, ГСМ, не рекомендованные или не одобренные производителем.
- Проникновения внутрь изделия посторонних предметов, насекомых, материалов или веществ, не являющихся отходами, сопровождающими применение по назначению.
- На инструменты, подвергавшиеся вскрытию, ремонту или модификации вне уполномоченной сервисной станции.
- На принадлежности, запчасти, вышедшие из строя вследствие нормального износа, и расходные материалы, такие как приводные ремни, угольные щетки, аккумуляторные батареи и т.п.
- На неисправности, возникшие в результате перегрузки инструмента, повлекшей выход из строя электродвигателя или других узлов и деталей.
- К безусловным признакам перегрузки изделия относятся, помимо прочих: появление цветов побежалости, деформация или оплавление деталей и узлов изделия, потемнение или обугливание изоляции проводов электродвигателя под воздействием высокой температуры.

С уважением, компания ООО «МИР ИНСТРУМЕНТА»

Изделие проверялось в присутствии покупателя, исправно, укомплектовано, внешний вид – без повреждений.

Всю необходимую мне для пользования данным изделием информацию и руководство от продавца получил, с условиями гарантии ознакомлен и согласен, правильность заполнения гарантийных талонов проверил.

_____ Подпись покупателя

№1 №1

Корешок



ОТРЫВНОЙ ТАЛОН
№ _____

Дата поступления

Дата выдачи

Исполнитель ФИО

Перечень выполненных работ

Печать и подпись сервисного центра

_____ МП



ЗАКАЗ № _____

Дата поступления

Дата выдачи

Контактная информация о покупателе

ФИО _____

Адрес: _____

Телефон: _____

Дополнительно: _____

Подпись покупателя _____

№2 №2

Корешок



ОТРЫВНОЙ ТАЛОН
№ _____

Дата поступления

Дата выдачи

Исполнитель ФИО

Перечень выполненных работ

Печать и подпись сервисного центра

_____ МП



ЗАКАЗ № _____

Дата поступления

Дата выдачи

Контактная информация о покупателе

ФИО _____

Адрес: _____

Телефон: _____

Дополнительно: _____

Подпись покупателя _____

